

4230

CAJA PARA COLECTORES CON TAPA PERFORADA



DESCRIPCIÓN

- Caja para colectores con tapa perforada, con:
- soportes para la fijación del colector;
 - tornillos para cerrar la tapa;
 - protección de cartón contra mortero.

VENTAJAS

- Caja con tapa perforada

EJEMPLO DE APLICACIÓN:

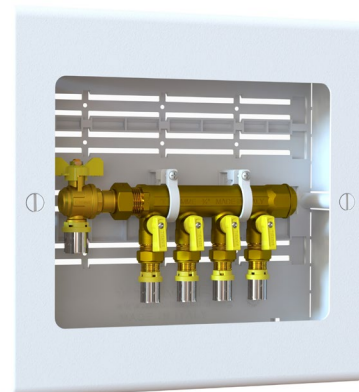

GAMA DE PRODUCTO

Art.	Código	Dimensiones útiles interiores caja (LxAxP)	Dimensiones exteriores caja (LxAxP)
4230	42300011	310 x 295 x 80 mm	330 x 315 x 88 mm

CARACTERÍSTICAS CONSTRUCTIVAS

- (1) Fondo: PP
- (2) Tapa: PS
- (3) Tornillos cierre tapa: PS
- (4) Soportes/tornillos: PP/acero
- (5) Protección contra mortero: PAP

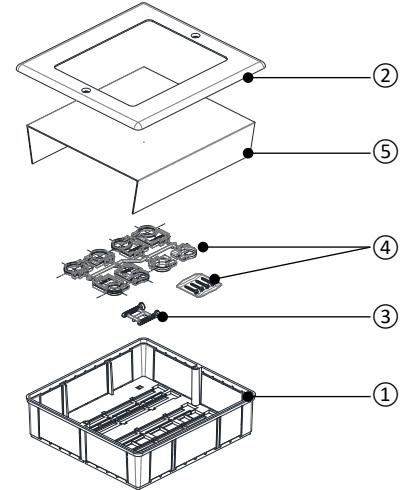

CARACTERÍSTICAS DIMENSIONALES

FONDO

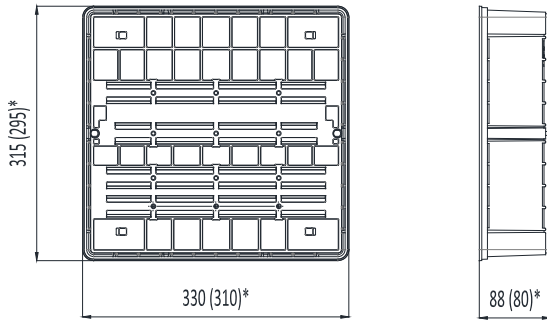

TAPA

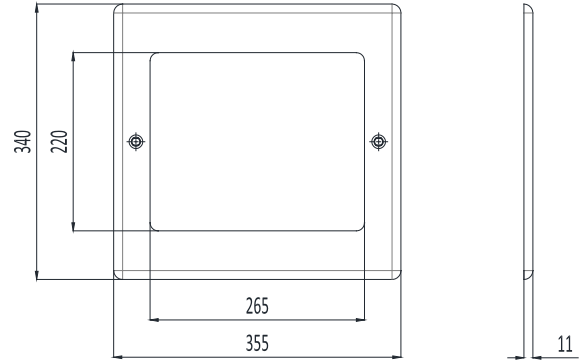

() * Dimensiones útiles interiores
Dimensiones en mm

PIEZAS DE REPUESTO



Art. -
Cód. -
Par de tornillos para la caja.

ESPECIFICACIONES

Art. 4230

Caja para colectores con tapa perforada, con: soportes para la fijación del colector, tornillos para cerrar la tapa y protección de cartón contra mortero.

Realizada: fondo en PP, tapa en PS, par de tornillos en PS, soportes en PP y protección contra mortero en PAP.

Dimensiones útiles interiores caja (LxAxP): 310 x 295 x 80 mm